



G

N

D

S

E

I

JOB-BOOK

HABITAT DÉFI-JEUNES

*12 journées pour prototyper des
objets à vivre!*

Pilotage .

Anne-Catherine RIZZO . RELOGEAS
Zohra HADDOU . ARCADIS - FIBR&CO
Jean-Pierre DELRUE . L'ÉTAPE

Encadrement technique et social .

Stefano CALI . RELOGEAS
Steve DALNE . RELOGEAS
Chloé MARÉCHAL . L'ÉTAPE ATELIER
Philippe DEVAUX . L'ÉTAPE ATELIER
Hans COLIN . L'ÉTAPE ATELIER
Jean-Luc VANDOORNE . FIBR&CO
Angélique FRANCOMME . FIBR&CO

Designer . Fabien JONCKHEERE

Coach . Ségolène DALLONGEVILLE

Reportage photographique . Hervé PERRAUD

Conception graphique . Hervé PERRAUD



Ce document se lit en double-page.

Par souci de correspondance des pages, ce document s'imprime en format A4, recto-verso, reliure bord gauche.

Tous droits de reproduction et de représentation réservés. Toutes les informations reproduites dans cet ouvrage (dessins, photos, textes) sont protégés par des droits de propriété intellectuelle. Aucune de ces informations ne peut être reproduite, modifiée, rediffusée, traduite, utilisée, exploitée commercialement de quelque manière que ce soit sans accord préalable des auteurs et du commanditaire.

Participants .

Johan LECLERCQ
Bertrand NACHTERGAEL
Julien LEPOUTERE
Nathan BRAECKELAERE
Lorenzo LACANTE
Soenen LINDSAY
Florence RICARD
Nordine SLILA
Jason UGO
Johnny LEFEBVRE
Alice DENEUX
Louis LANG
Ilhan ERDOGDU
Thomas DIBOBE
Thomas DIBOBE
Marine TISSOIRES
Angèle DELOR
Johan LECLERCQ
Bertrand NACHTERGAEL
Binton DIOMANDE
Mickaël HUTIN
Mohamed DJEMIL
Virgil DENOYELLE
Lehdann MARICHEZ
Nourredin ZOUHRI
Annaëlle RIGAUX
Grégoire DEON
Jordan HAES
Bethane NAHAN
Lucas RÖRENTHEIN
Mathilde DE FOUEN
Johan BODART
Fabrice DEGREVE
Christopher MAROJE

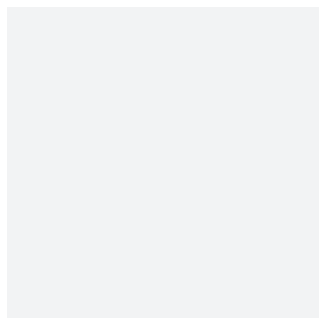
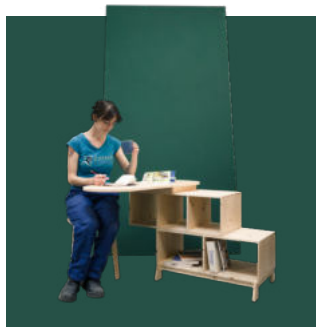
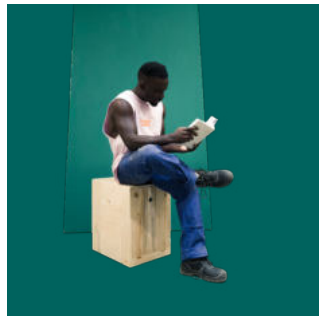

Habitat Défi-Jeunes

*Avec le soutien du Fonds Européen de
Développement Régional*

LA CRÉATION DE
MOBILIERS COMME
PRÉTEXTE EN FAVEUR DE
L'EMPLOYABILITÉ

UN MOBILIER DESTINÉ À
L'HABITAT DE TRANSITION
DANS UNE DÉMARCHE
D'ÉCONOMIE CIRCULAIRE

*Le Programme Habitat Défi Jeunes (2018-
2022) est financé dans le cadre du Programme
Interreg V.*

> <https://habitat-defi-jeunes.eu>

*Plusieurs constats dans le cadre de l'élaboration
du Programme Habitat Défi Jeunes :*

*D'une part, des jeunes français et belges âgés
de 18 à 30 ans rencontrent de réelles difficultés
pour se loger, notamment lorsqu'ils cherchent à
s'installer dans une zone transfrontalière ;*

*Les intervenants sociaux ne sont pas formés et
informés sur les droits et opportunités de ces
jeunes en matière de logement, de formation,
d'emploi, surtout s'ils traversent une frontière.*

*Les travailleurs sociaux partagent leur
difficulté à intéresser, motiver, accompagner
ces jeunes adultes dans un projet personnel et
professionnel. Le moment de l'hébergement ou
du logement accompagné est une opportunité
d'ancrage à saisir pour aider les jeunes à
s'épanouir et trouver leur place.*



Habitat et Participation

CHEF DE FILE

BELGIQUE



L'Étape

PARTENAIRE ASSOCIÉ

BELGIQUE



ARCADIS - FIBR&CO

PARTENAIRE

FRANCE



RELOGEAS

PARTENAIRE

BELGIQUE



Union Régionale pour l'Habitat des Jeunes

PARTENAIRE ASSOCIÉ

FRANCE



Haute Ecole de Louvain en Hainaut

PARTENAIRE

BELGIQUE



Institut Social de Lille

PARTENAIRE

FRANCE

Ségolène DALLONGEVILLE

Cabinet Singuliers et Pluriels
Coach Facilitatrice

T. 06 75 05 62 81

@. segolenedallongeville@singuliersetpluriels.com

www.singuliersetpluriels.com

Formée en sciences humaines, au coaching et à la thérapie relationnelle, Ségolène accompagne des particuliers au sein de son cabinet Singuliers et Pluriels, des salariés en entreprises comme des étudiants de grandes écoles. Passionnée par la singularité des personnes et des trajectoires, elle accompagne l'individu dans le déploiement de ses compétences relationnelles où se mélangent conscience de soi, ressentis et émotions.

Parmi ses champs d'intervention : les enjeux individuels dans les contextes de collaboration, dans lesquels Ségolène identifie les impasses liées au vécu de chacun, et cherche avec eux des voies de libération pour ouvrir un avenir différent. Ainsi s'effacent progressivement les freins à l'employabilité car chacun peut accéder à une meilleure vision de soi, une plus grande connaissance de ses forces, et une voie de confiance en l'autre. Des atouts essentiels pour se projeter dans un avenir professionnel.





Fabien JONCKHEERE

Ateliers Jonck
Ingénieur-designer

T. 06 58 05 03 16

@. fabien@jonck.fr

www.jonckheere-design.com

Au sein des ateliers JONCK, plusieurs mondes se croisent : le bricolage, la fabrication numérique, le défi, le recyclage et le design.

Ingénieur dans la construction bois et l'Ameublement, Fabien a finalisé ses études à l'Université Technologique de Compiègne avec un master sur l'innovation centrée sur l'utilisateur.

Fabien mobilise d'ores et déjà ses compétences dans la métropole lilloise dans des projets incluant enfants et familles : réaménagement d'espaces, ateliers participatifs, ateliers de fabrication d'objets de toutes tailles. L'Institut Français du Design a ainsi salué ses efforts et ses actions dans le recyclage d'objets, tels que Le grand détournement, en partenariat avec des universités du design et EMMAÜS.

TEMPS ÉVALUATIF

Rétrospective dessinée du DESIGN CHALLENGE



|||||

12 JOURNÉES - DESIGN CHALLENGE!

|||||

DESIGN-CHALLENGE!

Une aventure révélant les talents et la créativité de chacun!

Les Journées Design Challenge constituent des moments privilégiés dédiés à la rencontre d'opérateurs transfrontaliers avec des jeunes wallons et français vulnérables.

Les usagers, projetés en situation, se révèlent à eux-mêmes, acquièrent et partagent leurs connaissances et compétences respectives, jetant des ponts entre leurs métiers et transposant ainsi leurs savoir-faire.

Cette expérience s'inscrit dans une démarche recherche-action en faveur de l'employabilité des bénéficiaires, notamment par une activité manuelle en lien avec l'économie circulaire et le développement durable.

Les activités sont riches et constituent un défi concret et d'une finalité indiscutable, mobilisant des savoir-faire artisanaux, mais aussi intellectuels, créatifs et relationnels.

Au terme du projet, il est envisagé de développer une économie transfrontalière entre les partenaires concernés par ce projet et plus particulièrement entre Fibr'&Co (Roubaix) et l'Étape (Tournai).



“
*L'enrichissement des valeurs humaines
à travers un projet professionnel.*
”



“ Cool, intéressant, vraiment bien!
L'échange entre les ateliers apporte de
nouvelles idées. ”



“
*La rencontre de personnes
différentes a permis de mettre en
commun nos savoirs.*
”



“
Le design challenge m'a permis de découvrir de magnifiques meubles et de découvrir aussi le travail du bois et le travail d'équipe.
”



“
Cela a été l'occasion d'imaginer
et de concrétiser des concepts
personnels.
”



“ C’est le dépassement de soi, de ses
appréhensions et de ses idées pour
réaliser en commun. ”



“ *Le design challenge a permis la rencontre de personnes aux origines, profils et parcours très différents et donc un partage intéressant.* ”







Cube de rangement en sapin massif, à poser à l'entrée du logement. Welcome accueillera vos chaussures ainsi que vos accessoires divers (parapluies, raquettes, ...).

Tout à portée de main!



|||||

WELCOME

|||||

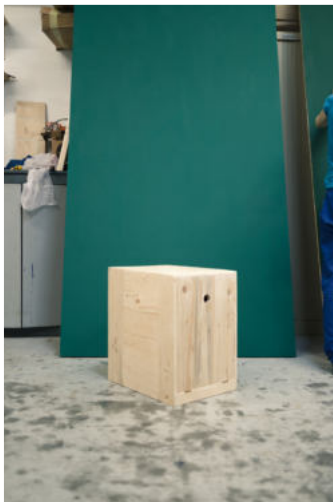



Tookan est un étonnant étendoir mural !

Son seul mot d'ordre : vous simplifier la vie !

Minimaliste, à l'ergonomie et au design contemporain, il est pensé dans un but de gain de place destiné aux logements les plus humbles.

L'articulation élégante de son bec lui permet de se déployer de toute sa superbe. Niché à la verticale, il offre une optimisation totale de l'espace !

Discret et fonctionnel, Tookan ne cessera de vous épater par son adaptabilité !

De la chaussette à la veste, il est prêt à tout pour vous faciliter le quotidien !

**MAIS JUSQU'OU IRA TOOKAN
POUR VOUS SERVIR ?**



|||||

TOOKAN

|||||

とうかん
ブナとパンツ、
バーで乾かします。

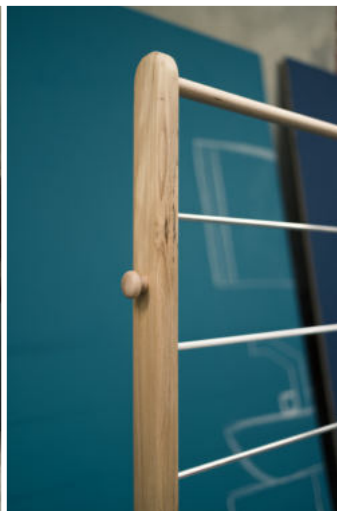

Tookan
Hêtre et slip,
Sec sur la barre.

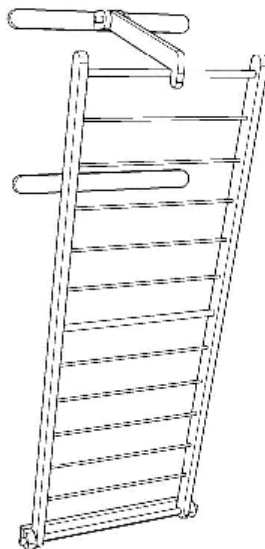
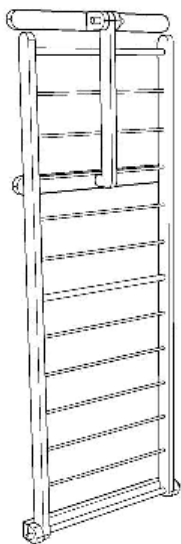



|||||

FLIP-FLAP

|||||

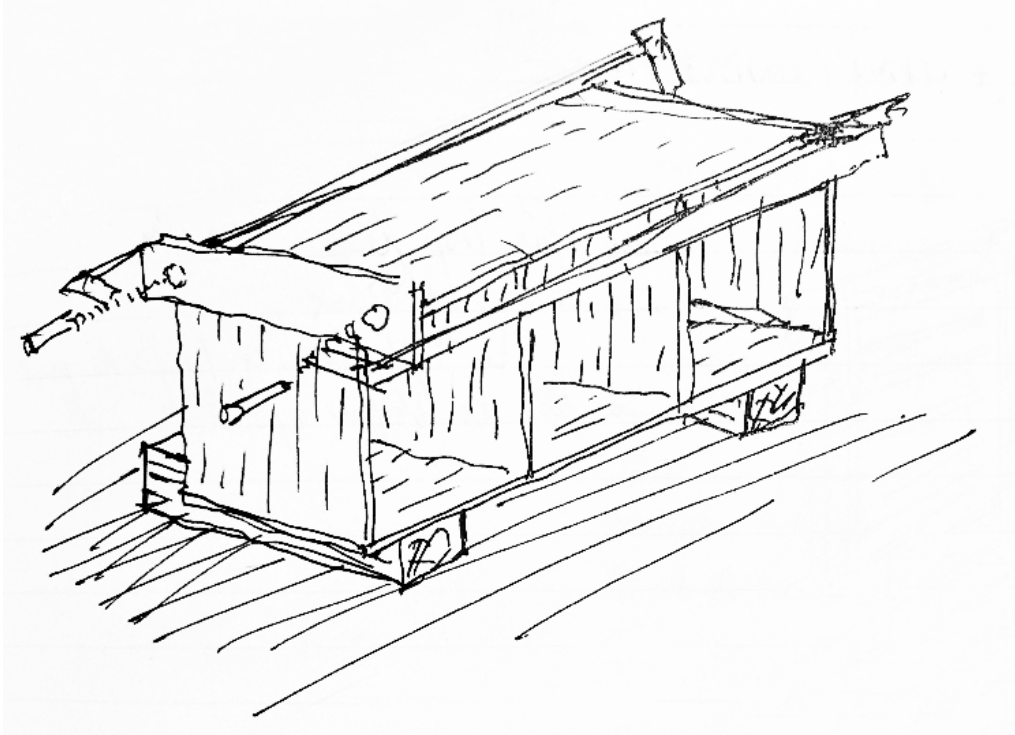

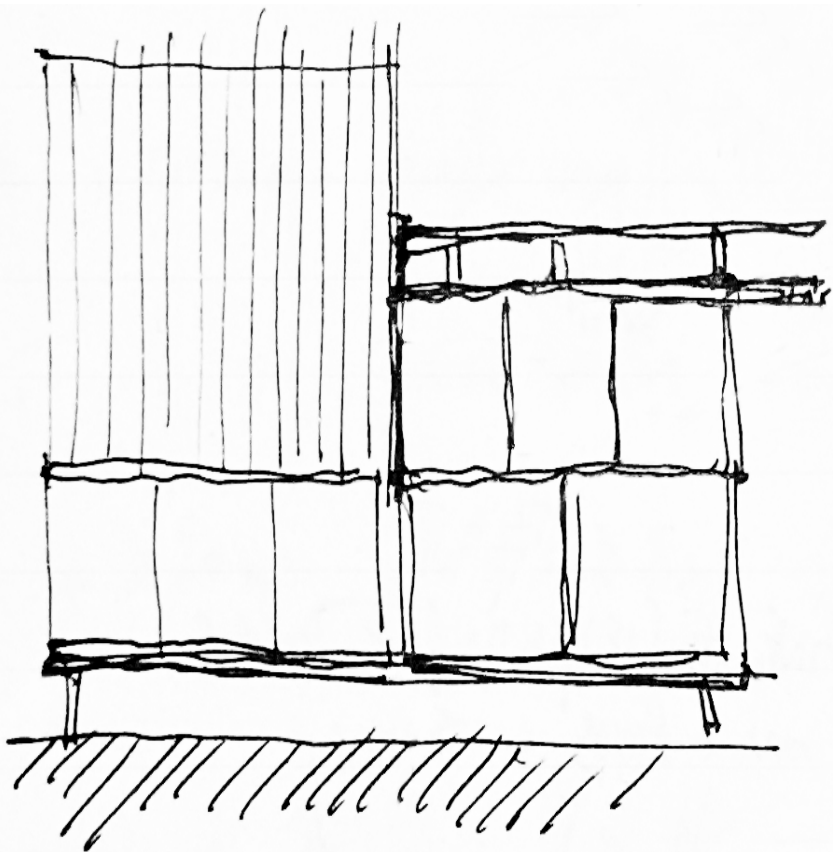



Le flip-flap propose de moduler l'espace dans une pièce de vie , en offrant des petits rangements ainsi qu'une tablette rotative polyvalente. Jeu, repas, activités de bureau, la surface s'adapte à tous vos besoins et vos moments de vie.



Petit meuble multifonction pratique pour tout rangement avec compartiment caché peut également être utilisé de différentes manières (cuisine, bibliothèque, meuble TV, avec face avant coulissante).

Modulable via la composition de plusieurs meubles pour créer une bibliothèque, meuble de rangement haut.



|||||

JETONY

|||||







|||||

9

|||||

Le 9 est un petit meuble d'appoint pouvant s'adapter à différents lits, mezzanines ou encore bout de canapé. A gauche ou à droite, il est amovible suivant vos besoins.

Mais pourquoi cette forme de 9?

Nous avons optimisé l'espace de rangement pour des objets du quotidien.

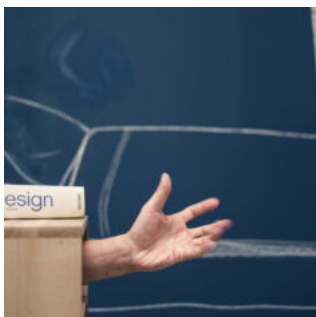
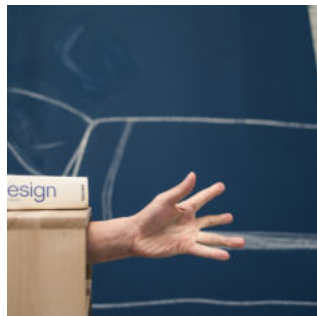
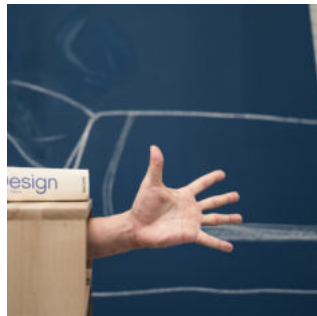
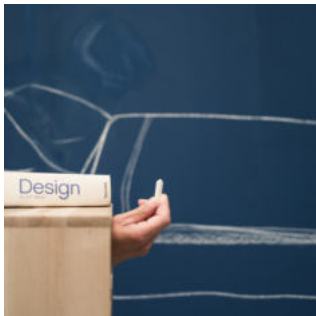





MODULO



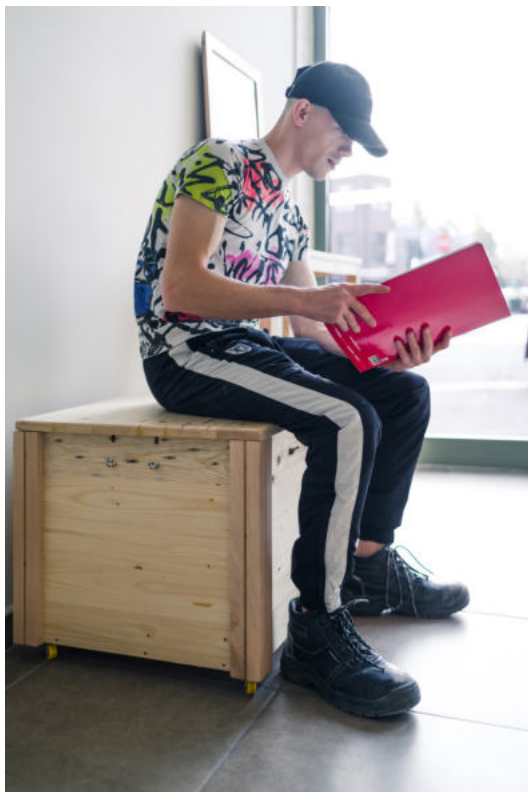

Modulo est un mobilier de forme cubique que l'on dispose selon ses envies : assise, rangement, table basse pour un apéritif improvisé.

Vous pouvez composer avec le nombre de modules que vous souhaitez!

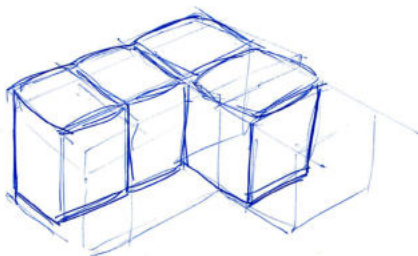

Mika la table qui vous surprendra !

Compacte, cette table peut se déployer partout même dans les petits espaces. Grâce à ces deux rabats escamotables « Mika » peut accueillir de une à quatre personnes. Les accessoires de cuisine y trouveront leur place avec ses étagères intégrées.



|||||

MIKA

|||||





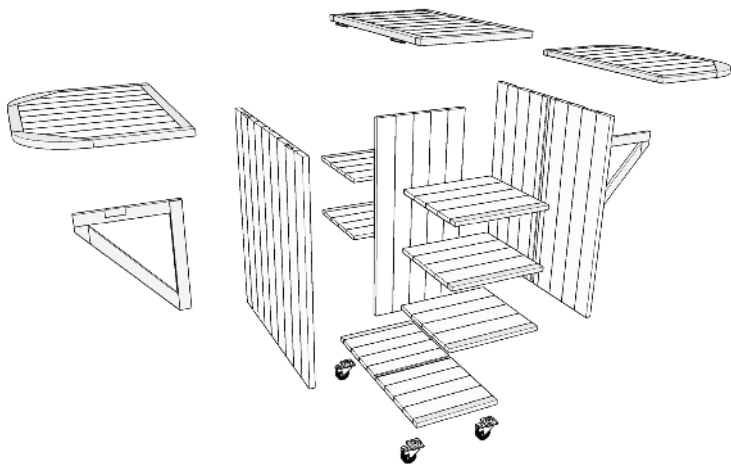
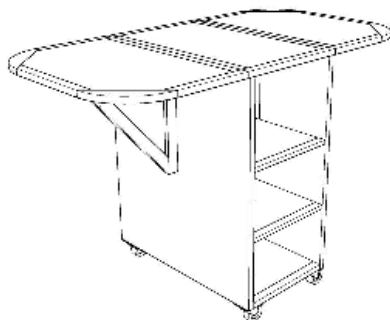
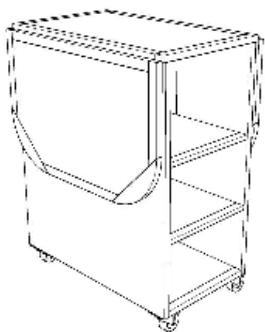





Habitat Défi-Jeunes

*Avec le soutien du Fonds Européen de
Développement Régional*



France – MEL

Zorha HADDOU – ARCADIS – Fibr&Co
ROUBAIX
Tél : 00 33 632 89 74 03
arcadis.coordination@gmail.com



Belgique – Wallonie

Anne-Catherine RIZZO – Relogeas
MONCEAU-SUR-SAMBRE
Tél : 0484 66 70 20
AnneCatherine.Rizzo@relogeas.be